



- **Aumento significativo de la eficiencia Rx y de la radiación Tx en comparación con una antena de tipo látigo para operaciones NVIS**
- **Operación NVIS que ofrece una cobertura de HF prácticamente continua de 0 a 1000 km o más**
- **Reducción de ruido: mayor inmunidad a las interferencias causadas por el encendido y las líneas de electricidad**

#### Cobertura de HF de corto alcance

Puesto que la antena 2018 irradia principalmente energía de RF hacia la ionosfera, al tratarse de una antena para operaciones de NVIS (onda celeste de incidencia casi vertical) instalada en vehículos, resulta eficaz para superar la zona de silencio que habitualmente presentan los sistemas de antena de tipo látigo, ofreciendo un funcionamiento superior en un alcance de 30 a 150 km. Por ese mismo motivo, la antena 2018 es muy eficaz para las comunicaciones en zonas montañosas.

#### Alto rendimiento

La antena móvil magnética de cuadro de HF 2018 es significativamente más eficiente que las antenas para vehículos tipo látigo, con una eficiencia en la transmisión y la recepción mucho mayor. En comparación con los sistemas de antena de tipo látigo, la señal recibida mejora de +10 dB a +14 dB.

La antena 2018 incluye un amplificador integrado de exploración de banda ancha que permite utilizarla con sistemas que contienen un establecimiento automático de enlaces (ALE) y redes de múltiples frecuencias que funcionan dentro de un grupo de exploración de llamadas selectivas.

El diagrama de radiación de la antena 2018 posee nullos de ángulo bajo a cada lado del vehículo, lo que reduce de manera eficaz las interferencias de las líneas eléctricas adyacentes que normalmente afectan a los vehículos que se desplazan por carreteras remotas con líneas de distribución de alta tensión a escasa distancia.

#### Diseño robusto

La antena móvil magnética de cuadro de HF 2018 se ha integrado en la baka del vehículo, lo que permite ocultarla fácilmente en operaciones encubiertas. La toma de tierra de la antena es una superficie de malla de aluminio resistente que está soldada a las barras del armazón y maximiza la corriente del interior del cuadro radiante. Con el uso de un diseño cerrado de antena de cuadro magnético, la antena protege y aísla eficazmente las interferencias provocadas por el arranque del vehículo, proporcionando una mayor claridad en las comunicaciones.

La eficacia de la baka del vehículo se ha probado en algunas de las peores condiciones que se pueden encontrar en zonas remotas y está diseñada para resistir a carreteras con superficie muy irregular, con baches y sin asfaltar. Existen equipos de montaje disponibles para la mayoría de tipos de vehículos. Pueden fabricarse soportes a medida para todo tipo de vehículos militares.

## Aplicaciones

- Patrullas fronterizas
- Aduanas
- Ejército
- Policía
- Minería, petróleo y gas
- Servicios de emergencia
- Conservación
- Paramilitar
- Ayuda y socorro
- Mantenimiento de la paz

## Especificaciones generales

<b>Intervalo de frecuencia</b>	De 3,9 MHz a 12,2 MHz
<b>Alimentación</b>	De 12 V a 13,8 V CC (suministrada desde el transceptor)
<b>Corriente de entrada</b>	≤ 1,5 amperios pico, ≤ 400 mA en espera
<b>VSWR</b>	Superior a 2:1 cuando se sintoniza
<b>Potencia nominal</b>	125 vatios PEP
<b>Radiación polar</b>	Variación de menos de 5 dB en ángulos de más de 45°, máxima potencia irradiada hacia el cenit.
<b>Potencia de sintonización</b>	De 2 a 15 W
<b>Tiempo de sintonización</b>	En 3 segundos
<b>Método de sintonización</b>	Motor de paso continuamente variable
<b>Temperatura</b>	Operativa -30 °C a 60 °C
<b>Humedad</b>	95 % relativa, sin condensado
<b>Clasificación ambiental</b>	MIL-STD 810G (inmersión). Equipada con una salida de gases para compensar la presión sin permitir la entrada de humedad. MIL-STD 810G para golpes, vibraciones y polvo

Las especificaciones son las habituales para dispositivos de este tipo. Las descripciones y especificaciones del equipo están sujetas a cambios sin que resulte obligatorio realizar un aviso previo.

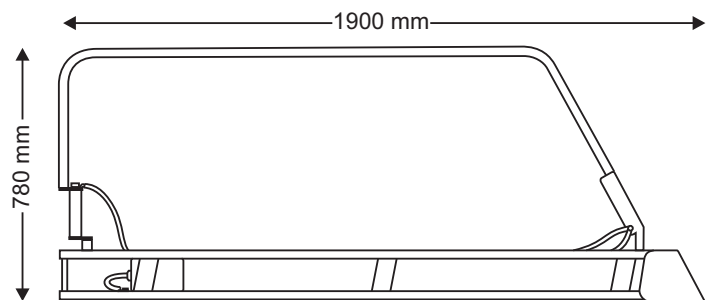

Vista lateral desplegada



Vista de la antena replegada

BCB20180S/11

#### Sede social:

Barrett Communications Pty Ltd  
47 Discovery Drive, Bibra Lake,  
WA, 6163 AUSTRALIA  
Tel: +61 8 9434 1700  
Fax: +61 8 9418 6757

Correo electrónico: [information@barrettcommunications.com.au](mailto:information@barrettcommunications.com.au)

[www.barrettcommunications.com.au](http://www.barrettcommunications.com.au)

ISO 9001  
BUREAU VERITAS  
Certification

